

Государственное профессиональное образовательное учреждение  
«Беловский педагогический колледж»

ОДОБРЕНА,  
методической цикловой  
комиссией Дизайна  
Протокол № 11  
от « 08 » 04 2024 г.

Председатель методической  
цикловой комиссии  
 /И.Ю.Пикулева

Разработана на основе Федерального  
государственного образовательного  
стандарта по специальности среднего  
профессионального образования:  
54.02.01 Дизайн (по отраслям)

Заместитель директора по учебной  
работе

 /А.А. Ищенко

**Программа по рисунку  
для поступающих в Государственное профессиональное образовательное  
учреждение «Беловский педагогический колледж»**

**54.02.01 Дизайн (по отраслям) на базе основного общего образования**

Программа по рисунку для поступающих в Государственное профессиональное образовательное учреждение «Беловский педагогический колледж» 54.02.01 Дизайн (по отраслям) на базе основного общего образования [Текст]/Сост. Т.В.Илларионова, И.Г.Чулкова, В.М.Терентьева– Белово: ГПОУ БПК, 2024.- 20с.

## Содержание

|  |    |
|--|----|
| Пояснительная записка .....                          | 4  |
| Требования к экзаменационной постановке .....        | 5  |
| Последовательность работы над натюрмортом.....       | 6  |
| Пример ведения рисунка.....                          | 7  |
| Оценивание результатов вступительного испытания..... | 11 |
| Список информационных источников.....                | 12 |
| Экзаменационный материал для абитуриентов .....      | 13 |

## Пояснительная записка

Учебная дисциплина «Рисунок» составляет основу художественного образования будущего дизайнера. Целью экзаменационного испытания является выявление у абитуриента способности видеть и изображать форму в пространстве на основе образного языка изобразительного искусства.

Испытание проходит в форме письменного экзамена на протяжении двух дней по четыре академических часа.

### **Поступающие должны знать:**

- о роли пространственных и синтетических искусств в жизни человека и общества;

- об историческом многообразии художественных культур и о месте отечественной художественной культуры в мировом историко-культурном пространстве;

- основные законы изобразительной грамоты: пропорции, перспективу, тон;

- последовательность выполнения рисунка, моделировку формы и объема, технологию и технику рисунка различными графическими материалами;

- законы композиции;

- законы линейной и наблюдательной перспективы;

### **Должны уметь:**

- объяснять: применение законов изобразительной грамоты и графических художественных средств;

- решать: художественно-композиционные задачи;

- выявлять: конструкцию, пропорциональность, светотеневые градации объемной формы;

- сравнивать: графические изображения объектов реальной действительности;

- анализировать и оценивать рисунок на любых этапах работы;

- находить необходимую информацию в различных источниках и критически ее оценивать;

- владеть первичными навыками изображения предметного мира (натюрморт, интерьер), природы (пейзаж), фигуры и лица человека;

- творчески относиться к собственной деятельности в различных видах пространственных и синтетических искусств.

## Требования к экзаменационной постановке:

1. Постановка должна состоять из двух гипсовых геометрических тел (куб, цилиндр).
2. Фон должен быть серым (ни в коем случае не цветной), темнее гипса, но светлее падающих на него теней.
3. Предметы размещаются на натюрмортом столике. Тела размещаются таким образом, чтобы тень от одной фигуры падала на другую, подчеркивая форму последней.
4. Источник света искусственный, дающий более определенную светотень. Источник света должен быть один — свет не очень сильный. Лампа помещается сбоку, выше постановки.

### Примерная постановка

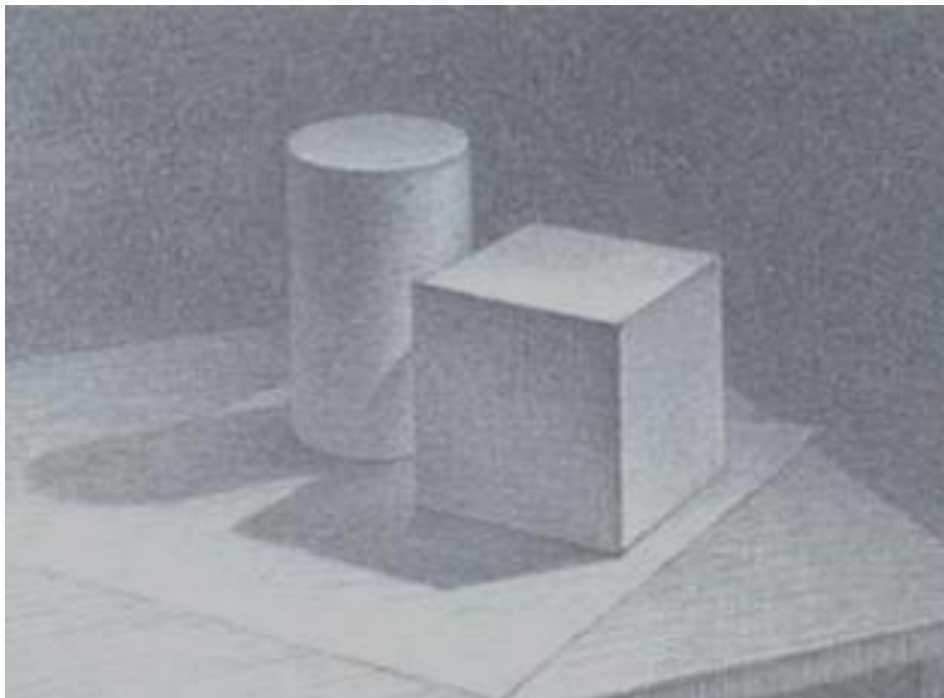

### Задачи:

1. Композиционное решение.
2. Линейно-конструктивное построение.
3. Тоновое решение.

**Материал:** карандаш, бумага формат А4

## Последовательность работы над натюрмортом

1. Композиционное размещение изображения всей группы предметов в плоскости листа;
2. Конструктивное решение формы предметов с учетом их пространственного положения;
3. Определение и построение перспективы;
4. Лепка светотенью объемной формы каждого предмета;
5. Передача пропорциональных натуре тоновых отношений между предметами;
6. Тональное и композиционное единство изображения.

В основу первого этапа должен быть положен наиболее удачный предварительный эскиз. Определяется месторасположение изображения на листе, установление основных пропорций величин. Второй этап начинается с конструктивного построения отдельных предметов, уточнение пропорций и характер форм. После построения больших форм переходит к работе над более мелкими деталями. На третьем этапе уделяется внимание построению предметов по законам перспективы. Четвертый этап связан с выявлением большой формы при помощи светотени, установление основных тональных отношений между предметами, фоном. Этому этапу уделяется самое серьезное внимание. Пятый этап связан с тщательной проработкой формы каждого предмета, выявление светотеневых оттенков. Шестой этап должен быть направлен на установление целостности изображения.

Построение обязательно начинается с обобщенной формы всей группы, с определения ее масштаба и места по отношению к размерам листа бумаги, т. е. с композиционного расположения. При этом надо исходить из целостного восприятия всей группы предметов. Когда группа в целом будет намечена, можно переходить к определению относительных пропорций предметов и их взаимного расположения. Так, ближний к нам предмет на рисунке располагается ниже. Чем дальше предмет, тем на рисунке он будет располагаться выше. Сравниваем размеры всех предметов по высоте и ширине. По возможности находим точки схода параллельных линий и переходим к точному построению перспективы каждого предмета. При этом нельзя полностью построить один предмет, потом приняться за другой. Наметив высоту и ширину одного предмета, сейчас же намечается положение другого.

Определяя пропорции предметов и строя их в перспективе, можно одновременно слегка прокладывать тени. Это будет способствовать более точной передаче пропорций предметов. При размещении группы предметов на плоскости очень важно построить их основания. Не определив место каждого предмета, нельзя передать пространство между ними. Отдельные предметы будут «повисать» в воздухе или «врезаться» один в другой.

На данном этапе работы необходимо все время сравнивать величины отдельных предметов и их частей между собой с целым. При этом надо смотреть на все одновременно и видеть целое, тогда легче будет определить пропорции предметов и их частей. Рисуя каждый предмет, надо воспринимать его как объем, как массу формы, а не как контур какого-то силуэта. В рисунке нужно стараться передать характер объема движением граней в форме, выявить их широкими

штрихами, причем ни одну из проведенных линий не следует считать окончательной и безошибочной. В процессе работы уточнение характера формы будет еще продолжаться.

Когда нанесены границы падающих и собственных теней, переходим к более детальному светотеневому изображению каждого предмета, передаче его объема и материала. Этим необходимым качеств реалистического рисунка можно добиться только в том случае, если все тени, полутени и света на предметах, фоне и поверхности стола мы будем наносить в пропорциональных натуре отношениях.

Начинать штриховать надо с самой темной тени. В данный момент очень важно правильно найти общее тоновое состояние. Ведь отношения тонов можно взять в более светлой гамме или в более темной; отношения будут пропорциональными, но правдивого впечатления от природы, состояния освещенности мы достигнем только в случае верно найденного общего тона.

Чтобы определить общее тоновое состояние и силу тона самого темного места, можно временно поставить рядом с натюрмортом предмет очень черного цвета, например пузырек с тушью, и сравнить самое темное место натюрморта с этим предметом. Мы ясно увидим, что этот предмет будет значительно темнее или светлее. Таким же образом можно определить силу тона самого светлого места, положив рядом с натюрмортом белый предмет - кусочек мела или лист белой бумаги.

### **Пример ведения рисунка**

Определение расположения листа вертикально или горизонтально.

- Начинают рисунок группы геометрических тел с обобщённого наброска всей группы без выделения отдельных предметов.
- Вначале короткими отрезками определяют конечные точки группы тел по горизонтали и по вертикали.
- Затем они соединяются в своеобразную геометрическую фигуру, очерчивающую основные границы всей группы.

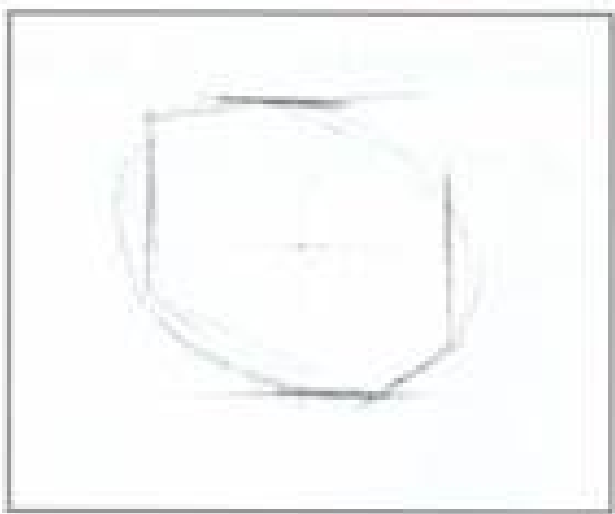

- Первые карандашные засечки (линии) определяют и композиционное расположение рисунка всей группы, и её пространственное расположение, т. е. лист для рисования располагается горизонтально или вертикально.

2-й этап. Прорисовка линиями общих размеров и очертаний каждого геометрического тела.

- Сравнивать объёмные отношения одного тела по отношению к другому, уточняются пропорции тел по высоте, ширине.

- Определить уровень горизонта (он находится на уровне глаз) и уровень перспективного сокращения плоскости, на которой расположена изображаемая группа предметов. Отсюда зависят пространственные отношения между предметами, степень перспективного сокращения их плоскостей (оснований, боковых граней), углы расположения ближайших задних граней.

Все предметы изображаются, как будто они прозрачны или сделаны из проволоки. Для этого прорисовываются и те грани и рёбра, которые невидны в натуре. Проверяем нижнее основание куба и нижнее основание описанной вокруг цилиндра призмы, чтобы не было проникновения куба в цилиндр.

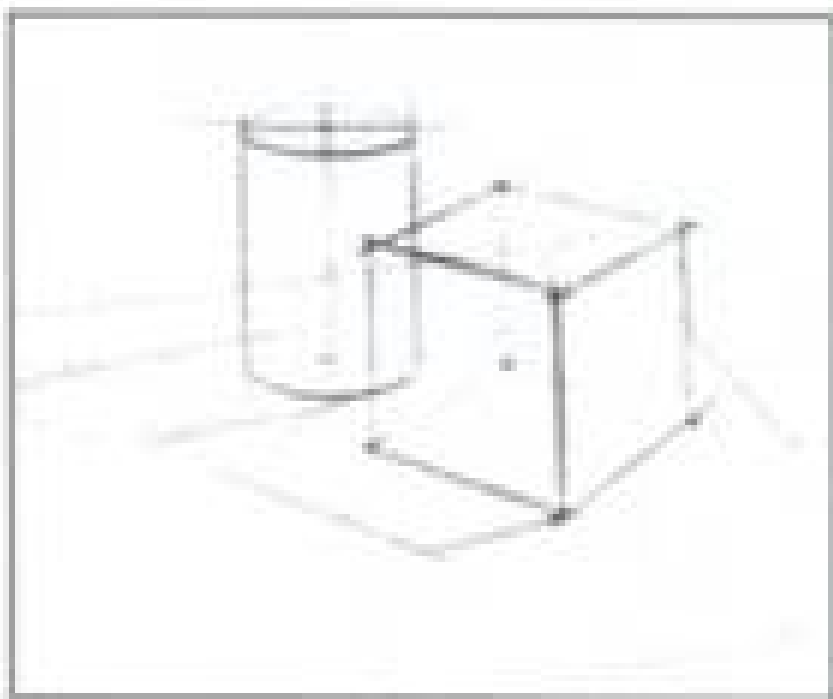

- Всё построение ведётся тонкими линиями со слабым нажимом. Одновременно стираются вспомогательные линии, линии построения. Отделяем линией горизонтальную плоскость стола от вертикальной плоскости стены.

- Следите за тем, чтобы формы и размеры предметов, а также их расположение относительно друг друга, были нанесены правильно. Особое внимание уделите овалам. Описывая изгибы, держите карандаш дальше от грифеля и проводите эти линии плавным движением руки от запястья. Нарисуйте контуры блика на конусе, если его увидите.



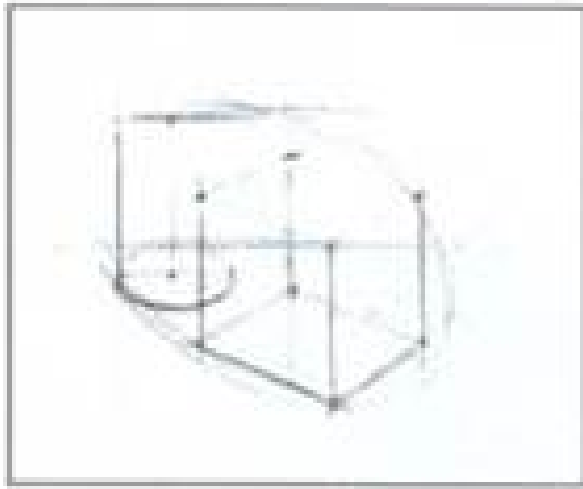

Тоновая проработка рисунка начинается с четкого определения и очерчивания на изображениях предметов границ собственной тени и падающих теней. При этом вначале создаются участки темного, затем среднего и, наконец, светлого тона.

- Создаём светлые и серые тона.

Возьмите мягкий карандаш 3В и начните добавлять тон. Для этого широкими диагональными штрихами покрываются средним (не очень сильным) тоном затенённые стороны куба, цилиндра независимо от того, собственная ли это тень или падающая.

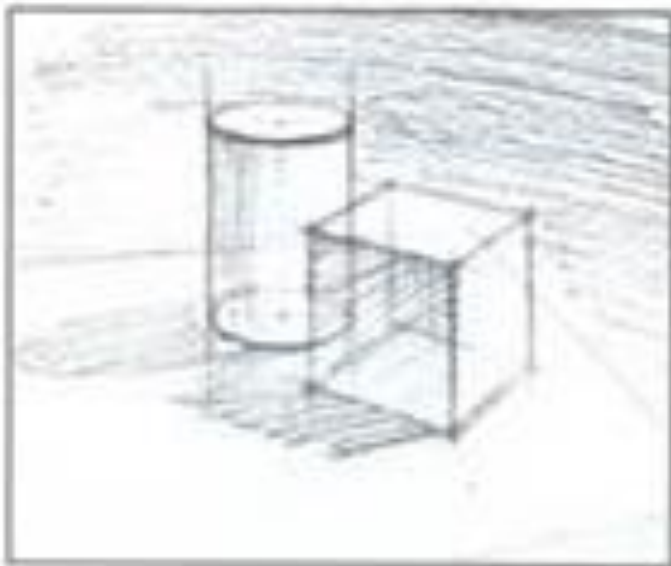

- Переходим к тёмным тонам.

Нажимая немного сильнее на тот же карандаш, заштрихуйте правую грань куба и основание цилиндра. Заштриховываем падающие тени от куба и цилиндра на горизонтальной плоскости и далее вокруг цилиндра. Усиливаем тон около границ света и тени, а это на грани куба и основании цилиндра. Легко наносим штриховку падающей тени от куба на цилиндре по форме.

- Затемняем задний план и усиливаем тени. Работаем над контрастным сопоставлением, белого и тёмного.

В верхнем ближнем углу куба усиливаем нажим на карандаш при штриховке теневой грани. На ней хорошо виден рефлекс (отражение света или цвета от соседнего предмета) от освещённой поверхности цилиндра свет отражается в тени

границ куба. Такое же отражение от драпировки видно и в тени основания цилиндра.

- Прорабатываем штриховкой фон вокруг предметов.

Усиливаем самые тёмные места в падающих тенях с соблюдением контрастов и рефлексов. Не забываем, что на границе освещённой поверхности с собственной тенью свет светлеет, а тень темнеет. Тень высветляется, если по соседству находится освещённый предмет.

- Уточняем тона.

Продолжаем работу над фоном и усиливаем собственные и падающие тени.

Определяем самые тёмные места в натюрморте. Мягким карандашом 4В, углубляя тон, показываем их.

- Заканчиваем работу над серой поверхностью.

Тени, отбрасываемые предметами на серую горизонтальную плоскость, мало заметны, поэтому их нужно обозначить лёгкой штриховкой. Эти тени помогут «привязать» предметы к поверхности стола.

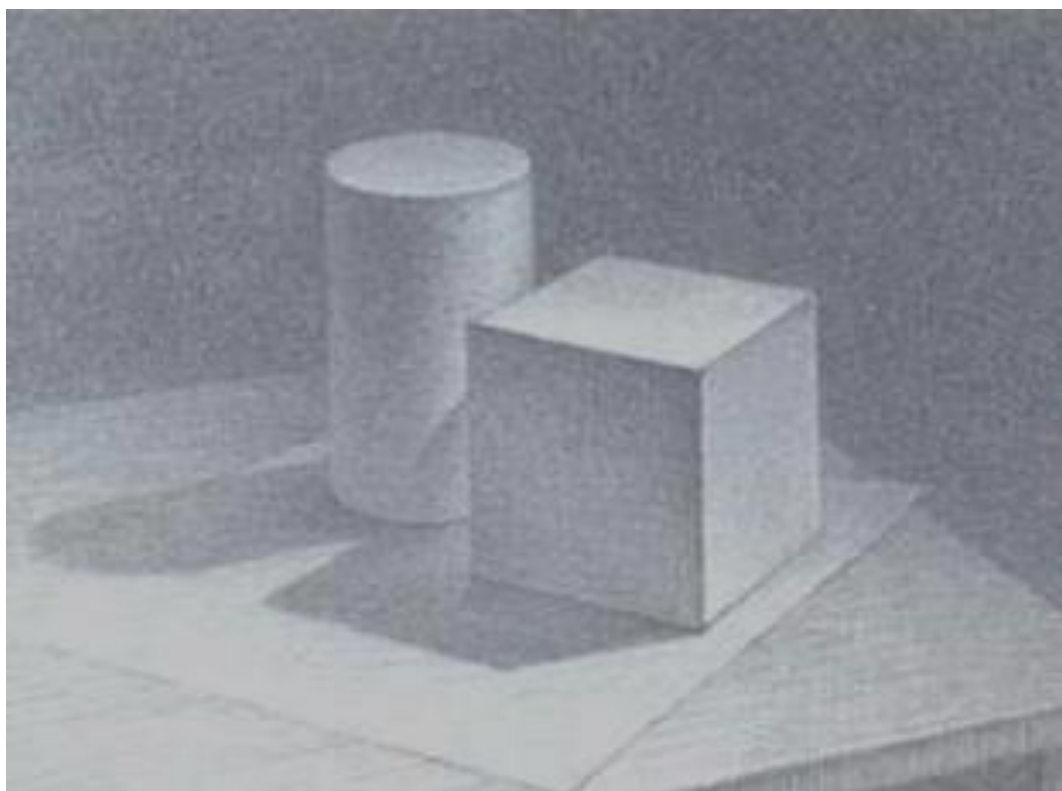

## Оценивание результатов вступительного испытания

| <b>Зачтено</b>   | <b>Не зачтено</b>   |
|--|---|
| <p>- абитуриент справился со всеми поставленными задачами: определил пропорции предметов, их взаимное расположение в пространстве, передал объем каждого предмета, их тоновые отношения и композиционное единство.</p> <p>- абитуриент в целом справился с поставленными задачами, но допустил незначительные ошибки в построении (в невидимой части предмета обратная перспектива, нарушены габаритные размеры) и передачи объема предметов.</p> <p>- абитуриент допустил ошибки в построении, но передал объем предметов, их положение в пространстве, или допустил незначительные ошибки в построении, но не передал объем предметов.</p> | <p>- абитуриент не справился со всеми поставленными задачами: не определил пропорции предметов, их взаимное расположение в пространстве, не передал объем каждого предмета, их тоновые отношения и композиционное единство.</p> |

## Список информационных источников

1. Государственный образовательный стандарт среднего профессионального образования. Государственные требования к минимуму содержания и уровню подготовки выпускников по специальности 050603 «Изобразительное искусство и черчение» (повышенный уровень среднего профессионального образования).
2. Бабияк, В.В. Русский учебный рисунок Петербургская академическая художественная школа конца XVIII - начала XX вв. [Текст] монография / В.В. Бабияк.- СПб.:ГИППОКРАТ,2006.-296с ISBN 5-8232-0012-9
3. Кирцер, Ю.М. Рисунок и живопись [Текст] / Ю.М. Кирцер.-М.:Высш.шк.,2006.- 276с ISBN 5-06-003719-3
4. Кузин, В.С. Рисунок. Наброски и зарисовки [Текст] / В.С. Кузин. М.:АКaфлеMn<sub>a</sub>,2006.-220сISBN 5-7695-1421 -3
5. Ли, Н.Г. Рисунок. Основы учебного академического рисунка [Текст]: Учебник / Н.Г. Ли. - М: Изд-во ЭКСМО,2008.-480с ISBN978-5-699-25049-3
6. Паранюшкин, Р.В. Техника рисунка [Текст]: Учебное пособие / Р.В. Паранюшкин. -Ростов н/Д: «Феникс», 2006. -192с ISBN5-222-02186-6
7. Беда, Г.В. Основы изобразительной грамоты: рисунок, живопись, композиция [Текст] / Г.В. Беда. - М.:Просвещение,1980.-239с.
8. Буйнов, А.Н. Школа изобразительного искусства: Вып.2 [Текст]: учеб. пособие.- 3-е изд.. испр. и доп. / А.Н.Буйнов, Е.М. Елизарова, Б.В. Иогансон и др.- М.:Изобраз. Искусство,1988.-160с ISBN 5-85200-001-9.
9. Кулебакин, Г.Н. Рисунок и основы композиции [Текст] / Г.Н. Кулебакин, П. Кильпе.-М.: Высш.шк.,2002.-128с.
10. Ю.Ростовцев, Н.Н. Академический рисунок [Текст] / учеб. для студентов худож.-граф. фак. пединститутов /Н.Н. Ростовцев.-М.: Просвещение ВЛАДОС,2001.-239с.
11. П.Тихонов, СВ. Рисунок [Текст] / учеб. пособие для вузов / СВ. Тихонов, В.Г. Демьянов, В.Б. Подрезков.-М.: Архитектура-С, 2005.-296 с, ил.

УТВЕРЖДАЮ

Заместитель директора по учебной работе

Ищенко А.А./ \_\_\_\_\_ «\_\_» \_\_\_\_\_ 2024г.

Экзаменационный материал для абитуриентов  
Государственного профессионального образовательного учреждения  
«Беловский педагогический колледж»  
на вступительный экзамен по рисунку  
специальности 54.02.01 Дизайн (по отраслям)  
Количество часов - 8

**Тема: рисунок натюрморта из гипсовых геометрических тел**  
Примерная постановка

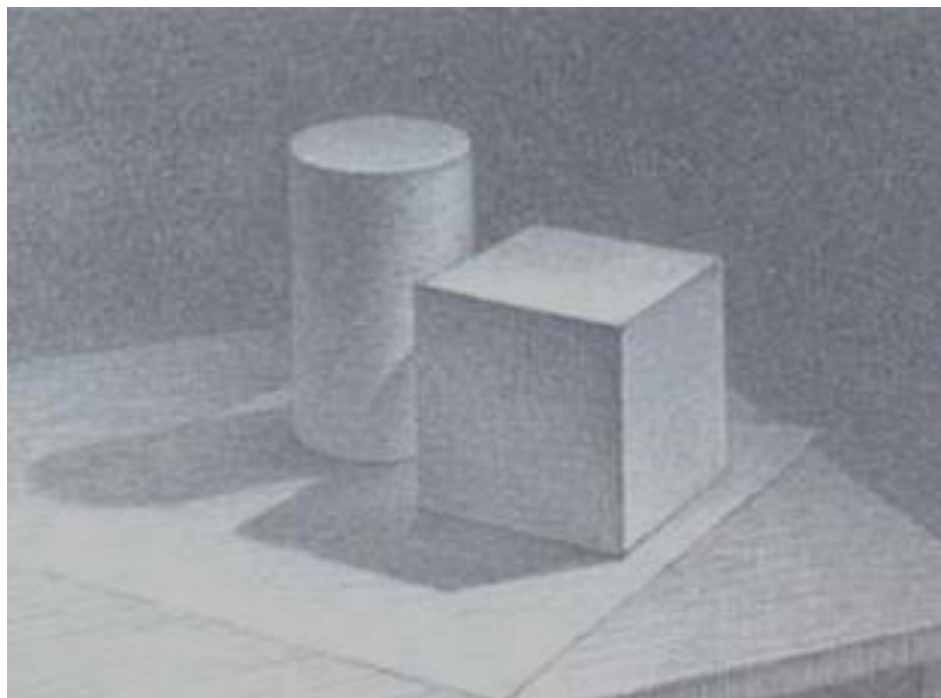

Задачи:

1. Композиционное решение.
2. Линейно-конструктивное построение
3. Тоновое решение.

материал: карандаш, бумага, формат А4

Рассмотрен на заседании методической цикловой комиссии специальности

Дизайн

Протокол № \_\_\_\_\_ от «\_\_» \_\_\_\_\_ 2024г.

Председатель методической цикловой комиссии

\_\_\_\_\_/И.Ю. Пикулева/